

MONTAGE-ANWEISUNG

1. Kürzen Sie die Radachsen auf die entsprechende Länge.

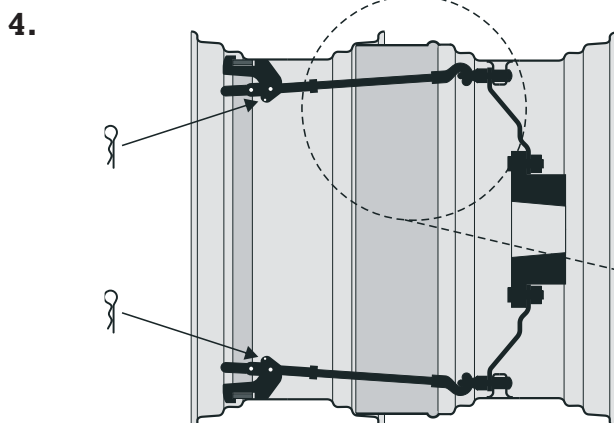
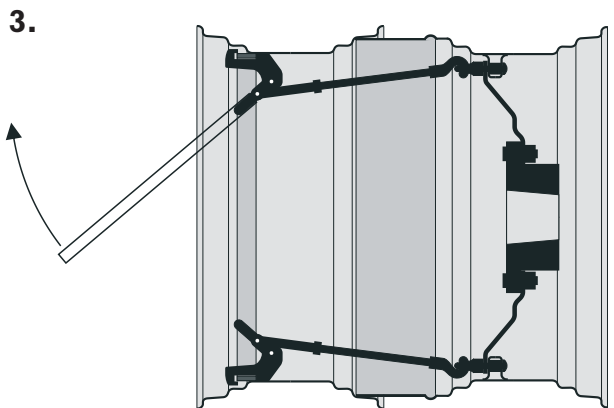
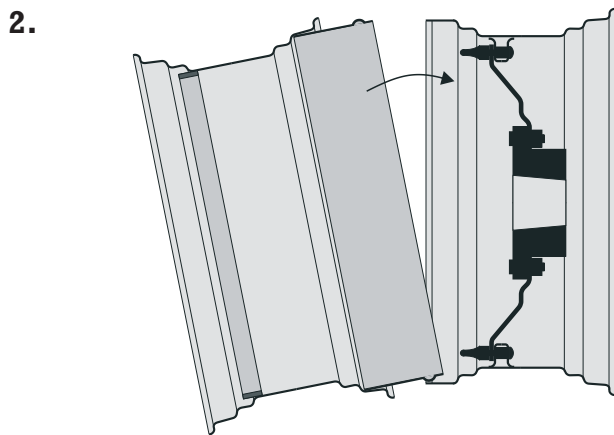
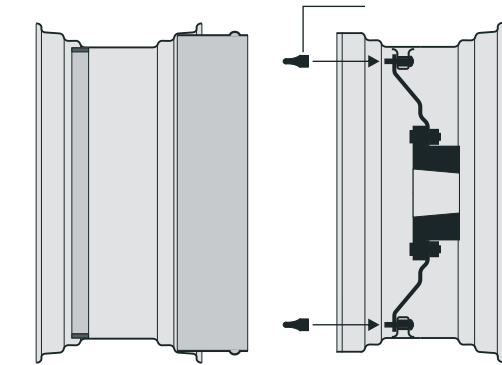

1. ERSTMONTAGE

Vor der Erstmontage müssen einige Teile vor ihrem Einbau angepasst werden.

Ersetzen Sie die Standardmutter an der Felge durch die mitgelieferten Ösenmutter.

Reiben Sie den Lack von der Kante des Abstandsring ab, um diesen bestmöglich anzupassen. Dabei kann mechanisches Reiben erforderlich werden.

Kürzen Sie die Radachsen mit den Aufhängern auf die entsprechende Länge.

2. FOLGEMONTAGE

Fahren Sie den Traktor auf einen ungefähr 10 cm hohen Block.

Neigen Sie das Doppelrad in die Traktorradwalge.

3. Hängen Sie die Radachsen

ein, befestigen Sie die Klemmen und ziehen Sie diese mit dem Pfeifenkopfschlüssel fest.

Die Klemmen müssen kreuzweise festgezogen werden, um einen symmetrischen Einbau sicherzustellen.

4. Verwenden Sie die Bolzen zur Befestigung der Klemmen.

Stellen Sie den Reifendruck auf das niedrigste erlaubte Niveau ein, um eine optimale Traktion und Bodenschutz sicherzustellen.

Überprüfen Sie, ob der Abstandsring fest in die Traktorfelge passt. Es darf kein Blatt Papier zwischen den Abstandsring und die Felge passen.

Ziehen Sie die Baugruppe nach 1/2-1 Stunden Fahren nach.

